

PHCAJONNEGROM CAJÓN PORTAMONEDAS MANUAL NEGRO

MANUAL DE USUARIO

GARANTÍA

Muchas gracias por haber adquirido un producto marca Phoenix Technologies.

Esperamos que nuestro producto le proporcione un excelente servicio durante mucho tiempo.

Como fabricantes y responsables del producto que ha adquirido estamos convencidos de la excelente calidad del mismo y esperamos que no tenga necesidad de ninguna intervención técnica durante su tiempo de vida, no obstante en caso de necesitarla puede hacerlo a través del establecimiento donde adquirió el producto o contactando con nuestro Servicio de Atención al cliente en el TLF 902 114 290 o a través de mail sat@phoenixtechnologies.es.

· CONDICIONES

La presente garantía ampara a su producto Phoenix Technologies durante un periodo de dos años a partir de la fecha de compra. Deberá ser justificada la fecha de adquisición con factura de compra, ticket o documento con valor fiscal.

La garantía de su producto Phoenix Technologies esta sujeta a la "Ley General de Defensa de Consumidores y Usuarios" según real decreto legislativo 1/2007.

Phoenix Technologies da una garantía comercial limitada sobre las baterías de 6 meses y sobre los transformadores y accesorios de 12 meses a partir de la fecha de compra, por ser considerados como producto fungibles.

Para más información sobre las condiciones de garantía visite nuestra web www.phoenixtechnologies.es

1



TARJETA DE GARANTÍA

Por favor, debe complementar este documento para la tramitación de su garantía.

Nº de serie del Producto:

Fecha de compra:

Nombre:

Dirección:

Teléfono:

Distribuidor Autorizado:

Dirección:

Distribuidor:

Sello Distribuidor:



2



www.phoenixtechnologies.es

Imported by / Importado por: PHOENIX TECHNOLOGIES SPAIN S.L.
CIF: B18314112| Parque Metropolitano, C/ Los Visos Nº 14
C.P.: 18130 Escúzar, Granada (Spain). Designed in Europe,
made in P.R.C. / Diseñado en Europa, fabricado en P.R.C.
Learn more / Más información: www.phoenixtechnologies.es

DESIGNED IN EUROPE
MADE IN P.R.C.

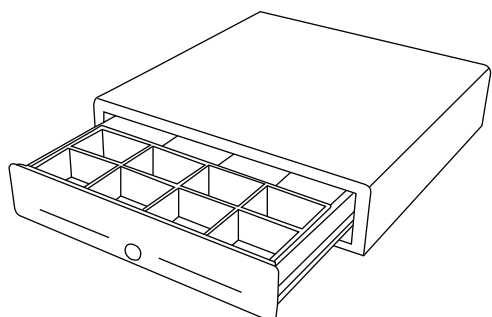

PHCAJONNEGROM MANUAL CASH DRAWER BLACK

USER'S MANUAL

WARRANTY TERMS

Thank you for purchasing one Phoenix product.

We hope our products will service you with an excellent service for a long time.

As manufacturers, at Phoenix Technologies we are liable to guarantee the first-rate quality of your Product, and so we expect you will not need to ask for technical assistance during the life of your Product. Notwithstanding, should you need technical assistance, you can refer to your vendor or contact our Customer Service by dialing +34 902 114 290 or sending an e-mail to sat@phoenixtechnologies.es.

· CONDITIONS

The present warranty covers your Phoenix Technologies' product for a limited period of two years upon the date of purchase, which must be proven by a proof with fiscal value such as the original receipt of the purchase or ticket.

The warranty of your Product is subject to the General Law for the Defense of Consumers and Users (Ley General para la Defensa de Consumidores y Usuarios - LCU) by Royal Decree 1/2007.

Phoenix Technologies provides a Limited warranty of six (6) months for all batteries and of 12 months for all transformers and accessories, since they are considered perishable products. The warranty period shall commence upon purchase of the Product by the end user.

For more information on our warranty terms, please visit our website www.phoenixtechnologies.es

1



WARRANTY CARD

In order to proceed with your guarantee terms, please fill in the following card.

Product's serial number:

Date of purchase:

Name:

Address:

Telephone number:

Vendor:

Address:

Distributor:

Distributor's stamp:



2



www.phoenixtechnologies.es

Imported by / Importado por: PHOENIX TECHNOLOGIES SPAIN S.L.
CIF: B18314112| Parque Metropolitano, C/ Los Visos Nº 14
C.P.: 18130 Escúzar, Granada (Spain). Designed in Europe,
made in P.R.C. / Diseñado en Europa, fabricado en P.R.C.
Learn more / Más información: www.phoenixtechnologies.es

DESIGNED IN EUROPE
MADE IN P.R.C.

