



# **ASTRAL**

KIT ILUMINACIÓN DE PARED  
PERSONALIZABLE

## **MANUAL DE USUARIO USER'S MANUAL**

MANUEL DE L'UTILISATEUR  
MANUALE D'USO  
MANUAL DO UTILIZADOR  
BENUTZERHANDBUCH

**phoenix** 



phoenix 

 **ASTRAL**

KIT ILUMINACIÓN DE PARED  
PERSONALIZABLE

3	ESPAÑOL
11	ENGLISH
19	FRANÇAIS
27	ITALIANO
35	PORTUGUÊS
43	DEUTSCH



## INTRODUCCIÓN

Gracias por elegir Phoenix Astral. Esperamos que cumpla sus expectativas y que se adapte a sus necesidades. Por favor, lea atentamente el presente manual para comprender totalmente las funciones y montaje del producto para evitar daños durante su uso o instalación.

## PRECAUCIONES

Para mantener el producto en buenas condiciones y prolongar su vida útil, siga estas indicaciones:

- Trate de evitar campos magnéticos fuertes, áreas húmedas y de alto voltaje durante la instalación.
- Asegúrese de que el cableado sea correcto y firme para evitar accidentes como daños por cortocircuito a los componentes o controlador.
- Compruebe la fuente de alimentación entrada del controlador (debe coincidir con la potencia tensión de alimentación del controlador). Si hay algún problema, por favor no intente repararlo por su cuenta. En caso de duda, póngase en contacto con nosotros.

## CARACTERÍSTICAS



CONTROL DE AUDIO



CONEXIÓN BLUETOOTH



REGULACIÓN DE LA INTENSIDAD



COMBINACIONES ILIMITADAS



SEGUIR EL RITMO DE LA MÚSICA



CONTROL POR APP



TRANSFORMACIÓN DE 16 MILLONES DE COLORES



AMBIENTE DE DECORACIÓN



MEMORIA DE ESCENA



MÚLTIPLES AJUSTES DE TIEMPO



CONTROL REMOTO RF



REGULACIÓN DE VELOCIDAD

## INSTRUCCIONES DE INSTALACIÓN

- Comienza planificando la distribución de los paneles para el modelo o preensámblalo encima de una superficie plana. determina la posición por donde se conectará el controlador.
- Despega el papel protector de uno de los lados del adhesivo de doble cara. pega el adhesivo en el centro de la parte posterior del panel. antes de la instalación, retira el papel protector del otro lado del adhesivo. (omite este paso para la instalación en una superficie plana)
- Comienza localizando el panel con la entrada del controlador. inserta el extremo "next" de la pieza de conexión en el panel en cascada, e inserta el extremo "pre" de la pieza de conexión en el panel anterior según la secuencia del plan de modelado. esto completa la instalación.
- Inserta el extremo usb del controlador en el primer panel. luego, conecta el otro extremo del controlador a cualquier puerto de salida de señal. por último, conecta el adaptador de corriente para completar la instalación.

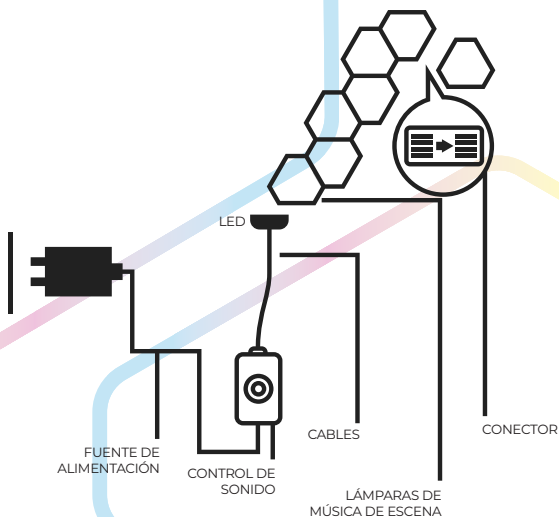

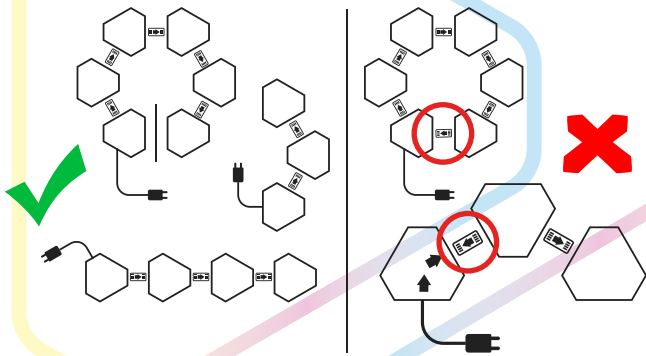

3 PIEZAS



6 PIEZAS



9 PIEZAS

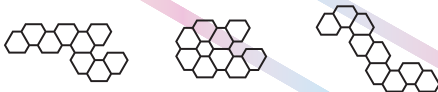

12 PIEZAS



## FUNCIONAMIENTO APP SMART LIFE

1. Instale la APP Smart life en su smartphome o Tablet
2. Puede personalizar el nombre de Astral desde la aplicación
3. En la pestaña efectos, podrá elegir entre una variedad de efectos musicales y de ambientes predefinidos. También es posible establecer parámetros manualmente como color, velocidad, brillo.
4. Smart life tiene compatibilidad con Alexa, Google Assistant entre otras.
5. Smart life soporta iOS 10 o superior y Android 4.4 o superior. NOTA: Esto podrá variar en función de la desarrolladora de dicha APP. No somos responsables de sus actualizaciones o soporte.
6. Puede descargar la APP Smart life buscando en la IOS APP Store / Android Google Play Store. Si lo desea puede usar el siguiente código QR para su instalación.

## EMPAREJADO EN RED

Astral puede ser controlada mediante APP para exprimir al máximo sus posibilidades. Una vez descargada la APP y creada su cuenta, siga estos pasos para emparejar de una manera fácil y rápida.

1. Mantenga pulsado el botón Power para entrar en modo emparejado. Astral comenzará a parpadear lentamente.
2. En su teléfono móvil, active Bluetooth y conecte su smartphone a su red Wi-Fi 2.4Ghz. Nota: Astral no es compatible con redes 5Ghz, asegúrese de conectar su teléfono a la red 2.4Ghz.
3. Abra la APP Smart Life y pulse en "Añadir dispositivo".
4. En la parte superior de la pantalla podrá ver: Phoenix Astral, pulse en "+".
5. Introduzca la contraseña de su red Wi-Fi y pulse en "Conectar".
6. Espere mientras se completa el proceso de vinculación.
7. Una vez completado el proceso de vinculación aparecerá el menú para configurar Astral y comenzar a crear su ambiente único.



## ESCANEE EL SIGUIENTE CÓDIGO QR PARA LA INSTALACIÓN



La aplicación es compatible con iOS 10.0 o superior,  
Android requiere Android 4.4 o superior

## OTRA INFORMACIÓN

Dentro de la configuración del dispositivo podrás encontrar más información relevante.

- Información de dispositivo: Muestra la IP, dirección Mac, fuerza de la señal, etc
- Compartir dispositivo: Podrás compartir Aura con otros miembros de la casa para que también puedan utilizarla.
- Añadir a la pantalla de inicio: Haz que Aura aparezca nada más entrar en la APP.
- Actualizar: Si Aura recibe alguna actualización, te aparecerá una notificación para comenzar su descarga.
- Control de terceros: Podrás vincular Aura para poder ejecutar comandos básicos como encender o apagar con Google Assistant o Alexa.

## DECLARACIÓN DE CONFORMIDAD

Declaramos que el producto mencionado anteriormente cumple con todos los requisitos básicos descritos en la Directiva (2014/30/UE), (2014/35/UE) y (2014/53/UE) del Parlamento Europeo y del Consejo.

Así mismo, se certifica que cumple la Directiva RoHS (2015/863EU) sobre restricciones a la utilización de determinadas sustancias peligrosas en aparatos eléctricos y electrónicos.

Empresa:  
PHOENIX TECHNOLOGIES SPAIN C.E.S., S.L  
Parque Tecnológico Ogijares,  
C/ La Coruña N° 16  
C.P.: 18151 Ogijares, Granada (Spain).

Fecha: Granada, 20 de agosto de 2021  
Nombre: Juan Francisco Sáez  
Título: Administrador.



## GARANTÍA

Muchas gracias por haber adquirido un producto marca Phoenix Technologies. Esperamos que nuestro producto te proporcione un excelente servicio durante mucho tiempo.

Como fabricantes y responsables del producto que has adquirido estamos convencidos de la excelente calidad del mismo y esperamos que no tengas necesidad de ninguna intervención técnica durante su tiempo de vida, no obstante en caso de necesitarla puedes hacerlo a través del establecimiento donde adquiristes el producto o contactando con nuestro Servicio de Atención al cliente en el TLF 902 114 290 o a través de mail [sat@phoenixtechnologies.es](mailto:sat@phoenixtechnologies.es)

## CONDICIONES

La presente garantía ampara a tu producto Phoenix Technologies durante un periodo de tres años a partir de la fecha de compra. Deberá ser justificada la fecha de adquisición con factura de compra, ticket o documento con valor fiscal.

La garantía de tu producto Phoenix Technologies está sujeta a la "Ley General de Defensa de Consumidores y Usuarios" según real decreto legislativo 1/2007.

Phoenix Technologies da una garantía comercial limitada sobre las baterías de 6 meses y sobre los transformadores y accesorios de 12 meses a partir de la fecha de compra, por ser considerados como producto fungibles.

Para más información sobre las condiciones de garantía visita nuestra web [www.phoenixtechnologies.es](http://www.phoenixtechnologies.es).

# TARJETA DE GARANTÍA

Por favor, debes complementar este documento para la tramitación de tu garantía.

Nº de serie del Producto:

Fecha de compra:

Nombre:

Dirección:

Teléfono:

Distribuidor:

Dirección:

Sello Distribuidor:



PHASTRAL



8 436583 237335

DISEÑADO EN EUROPA | DESIGNED IN EUROPE  
FABRICADO EN CHINA | MADE IN CHINA



RoHS

## phoenix



Imported by / Importado por:

PHOENIX TECHNOLOGIES SPAIN C.E.S., S.L CIF: B18810119

Parque Tecnológico Ogjares,

C/ La Coruña Nº 16 C.P.: 18151 Ogjares, Granada (Spain).

Learn more / Más información: [www.phoenixtechnologies.es](http://www.phoenixtechnologies.es)



## INTRODUCTION

Thank you for choosing Phoenix Astral. We hope that it meets your expectations and adapts to your needs. Please read this manual carefully to fully understand the functions and assembly of the product to avoid damage during use or installation.

## CAUTIONS

To keep the product in good condition and prolong its useful life, follow these guidelines:

- Try to avoid strong magnetic fields, high voltage and humid areas during installation.
- Make sure the wiring is correct and firm to avoid accidents such as short-circuit damage to components or controller.
- Check the input power supply of the controller (must match the power supply voltage of the controller). If there is any problem, please don't try to fix it by yourself. If in doubt, please contact us.

## CHARACTERISTICS



AUDIO  
CONTROL



BLUETOOTH  
CONNECTION



DIMMING



UNLIMITED  
STITCHING



FOLLOW THE  
RHYTHM OF  
MUSIC



APP  
CONTROL



16 MILLIONS COLOR  
TRANSFORMATION



DECORATION  
ATMOSPHERE



SCENE  
MEMORY



MULTIPLE SETS  
OF TIMING



RF REMOTE  
CONTROL



SPEED REGULA-  
TION

## INSTALLATION INSTRUCTIONS

- Start by planning the layout of the panels for the model or preassemble them on a flat surface. Determine the position where the controller will be connected.
- Peel off the protective paper from one side of the double-sided adhesive. Stick the adhesive in the center of the back of the panel. Before installation, remove the protective paper from the other side of the adhesive. (Skip this step for installation on a flat surface)
- Begin by locating the panel with the controller input. Insert the "NEXT" end of the connecting piece into the cascading panel, and insert the "PRE" end of the connecting piece into the previous panel according to the modeling plan sequence. This completes the installation.
- Insert the USB end of the controller into the first panel. Then, connect the other end of the controller to any signal output port. Finally, connect the power adapter to complete the installation.

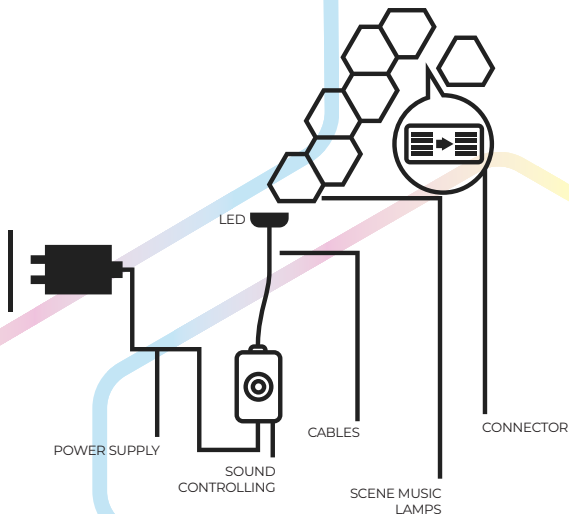

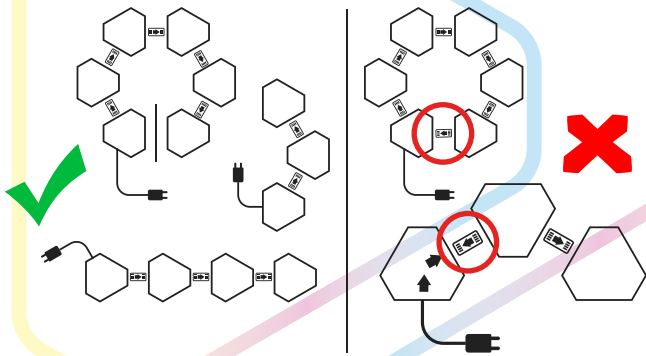

**3 PARTS**



**6 PARTS**



**9 PARTS**

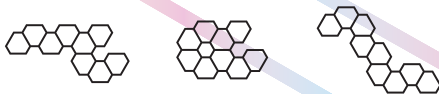

**12 PARTS**



## SMART LIFE APP OPERATION

1. Install the Smart life APP on your smartphone or tablet
2. You can customize Astral's name from the app
3. In the Effects tab, you can choose from a variety of preset music and ambience effects. It is also possible to manually set parameters such as color, speed, brightness.
4. Smart life has compatibility with Alexa, Google Assistant and more.
5. Smart life supports iOS 10 or above and Android 4.4 or above.  
NOTE: This may vary depending on the developer of said APP. We are not responsible for your updates or support.
6. You can download the Smart life APP by searching the IOS APP Store / Android Google Play Store. If you wish, you can use the following QR code for its installation.

## NETWORK PAIRING

Astral can be controlled by APP to maximize its possibilities. Once you have downloaded the APP and created your account, follow these steps to pair quickly and easily.

1. Long press the Power button to enter pairing mode. Astral will begin to flash slowly.
2. On your mobile phone, turn on Bluetooth and connect your smartphone to your 2.4Ghz Wi-Fi network.  
Note: Astral does not support 5Ghz networks, please make sure to connect your phone to 2.4Ghz network.
3. Open the Smart Life APP and tap "Add device".
4. At the top of the screen you will see: Phoenix Astral, click on "+".
5. Enter your Wi-Fi network password and tap "Connect".
6. Wait while the pairing process completes.
7. Once the pairing process is complete, the menu will appear to configure Astral and start creating your unique environment.



## SCAN THE FOLLOWING QR CODE FOR INSTALLATION



The application is compatible with iOS 10.0 or higher,  
Android requires Android 4.4 or higher

## OTHER INFORMATION

Within the device configuration you can find more relevant information.

- Device information: Displays the IP, Mac address, signal strength, etc.
- Share device: You can share Astral with other members of the household so that they can also use it.
- Add to home screen: Make Astral appear as soon as you enter the APP.
- Update: If Astral receives an update, you will be notified to start downloading it.
- Third-party control: You will be able to link Astral to be able to execute basic commands such as turning on or off with Google Assistant or Alexa.

## DECLARATION OF CONFORMITY

We here by declare that the electrical product above is in compliance with the essential requirements of the Low Voltage Directive (2014/30/EU) and Electromagnetic Compatibility Directive (2014/35/EU) issued by European Parliament.

It also complies with the EU RoHS Directive (2015/863/EU) on the restriction of the use of certain hazardous substances in electrical and electronic equipment.

Company:  
PHOENIX TECHNOLOGIES SPAIN C.E.S., S.L  
Parque Tecnológico Ogijares,  
C/ La Coruña N° 16  
C.P.: 18151 Ogijares, Granada (Spain).

Date: Granada, February 24th 2021  
Name: Juan Francisco Sáez  
Title: Manager.



## WARRANTY TERMS

Thank you for purchasing one Phoenix product. We hope our products will serve you with an excellent service for a long time.

As manufacturers, at Phoenix Technologies we are liable to guarantee the first-rate quality of your Product, and so we expect you will not need to ask for technical assistance during the life of your Product. Notwithstanding, should you need technical assistance, you can refer to your vendor or contact our Customer Service by dialing +34 902 114 290 or sending an e-mail to: [sat@phoenixtechnologies.es](mailto:sat@phoenixtechnologies.es)

## CONDITIONS

The present warranty covers your Phoenix Technologies' product for a limited period of two years upon the date of purchase, which must be proven by a proof with fiscal value such as the original receipt of the purchase or ticket.

The warranty of your Product is subject to the General Law for the Defense of Consumers and Users (Ley General para la Defensa de Consumidores y Usuarios – LCU) by Royal Decree 1/2007.

Phoenix Technologies provides a Limited warranty of six (6) months for all batteries and of 12 months for all transformers and accessories, since they are considered perishable products.

The warranty period shall commence upon purchase of the Product by the end user. For more information on our warranty terms, please visit our website [www.phoenixtechnologies.es](http://www.phoenixtechnologies.es)

## WARRANTY CARD

In order to proceed with your guarantee terms, please fill in the following card.

Product's serial number:

Date of purchase:

Name:

Address:

Telephone number:

Vendor:

Address:

Distributor's stamp:



PHASTRAL

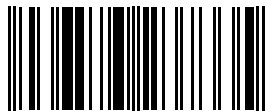

8 436583 237335

DISEÑADO EN EUROPA | DESIGNED IN EUROPE  
FABRICADO EN CHINA | MADE IN CHINA



RoHS

# phoenix



Imported by / Importado por:

PHOENIX TECHNOLOGIES SPAIN C.E.S., S.L CIF: B18810119

Parque Tecnológico Ogjares,

C/ La Coruña Nº 16 C.P.: 18151 Ogjares, Granada (Spain).

Learn more / Más información: [www.phoenixtechnologies.es](http://www.phoenixtechnologies.es)



## INTRODUCTION

Nous vous remercions d'avoir choisi Phoenix Astral. Nous espérons qu'il répondra à vos attentes et s'adaptera à vos besoins. Veuillez lire attentivement ce manuel pour bien comprendre les fonctions et l'assemblage du produit afin d'éviter tout dommage lors de l'utilisation ou de l'installation.

## PRÉCAUTIONS

Pour maintenir le produit en bon état et prolonger sa durée de vie, suivez ces conseils :

- Lors de l'installation, essayez d'éviter les champs magnétiques puissants, les hautes tensions et les zones humides.
- Assurez-vous que le câblage est correct et solide afin d'éviter les accidents tels que les dommages causés par les courts-circuits aux composants ou au contrôleur.
- Vérifiez l'alimentation électrique d'entrée du contrôleur (elle doit correspondre à la tension d'alimentation du contrôleur). En cas de problème, n'essayez pas de le résoudre vous-même. En cas de doute, veuillez nous contacter.

## CARACTÉRISTIQUES



CONTRÔLE  
AUDIO



CONNEXION  
BLUETOOTH



DIMINUTION DE  
L'INTENSITÉ



COMBINAISONS  
ILLIMITÉES



SUIVRE LE  
RYTHME DE LA  
MUSIQUE



CONTRÔLE DE  
L'APPLICATION



TRANSFORMATION  
DE 16 MILLIONS DE  
COULEURS



ATMOSPHÈRE DE  
DÉCORATION



MÉMOIRE  
DE SCÈNE



MULTIPLES JEUX DE  
PROGRAMMATION



TÉLÉCOMMANDE  
PAR RF



RÉGULATION DE  
VITESSE

## INSTRUCTIONS D'INSTALLATION

- Commence par planifier la disposition des panneaux pour le modèle ou les pré-assembler sur une surface plane. Détermine la position où le contrôleur sera connecté.
- Décolle le papier protecteur d'un des côtés de l'adhésif double face. Colle l'adhésif au centre de l'arrière du panneau. Avant l'installation, retire le papier protecteur de l'autre côté de l'adhésif. (Saute cette étape pour une installation sur une surface plane)
- Commence par localiser le panneau avec l'entrée du contrôleur. Insère l'extrémité "NEXT" de la pièce de connexion dans le panneau en cascade, et insère l'extrémité "PRE" de la pièce de connexion dans le panneau précédent selon la séquence du plan de modélisation. Cela termine l'installation.
- Insère l'extrémité USB du contrôleur dans le premier panneau. Ensuite, connecte l'autre extrémité du contrôleur à n'importe quel port de sortie de signal. Enfin, branche l'adaptateur d'alimentation pour terminer l'installation.

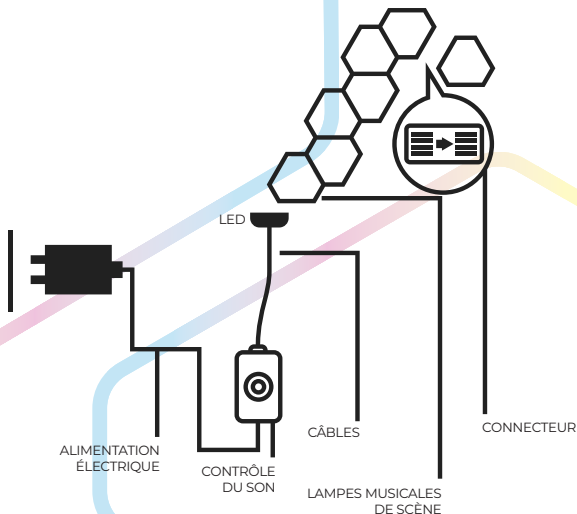

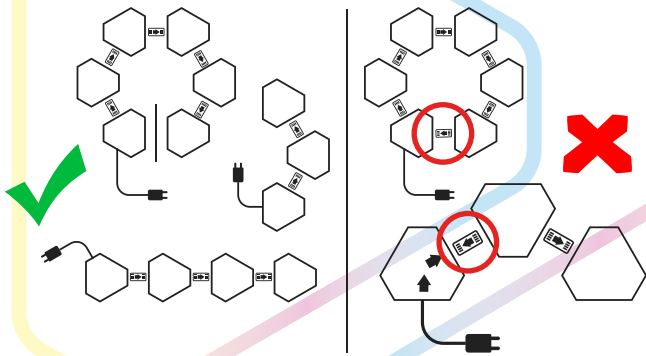

3 PIÈCES



6 PIÈCES



9 PIÈCES

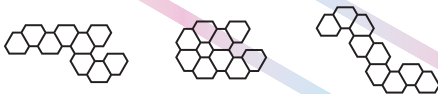

12 PIÈCES



## FONCTIONNEMENT DE L'APP SMART LIFE

1. Installez l'application Smart Life sur votre smartphone ou tablette.
2. Vous pouvez personnaliser le nom d'Astral depuis l'application.
3. Dans l'onglet "Effets", vous pouvez choisir parmi une variété de musiques prédéfinies et d'effets d'ambiance. Il est également possible de régler manuellement les paramètres tels que la couleur, la vitesse et la luminosité.
4. Smart Life est compatible avec Alexa, Google Assistant et bien d'autres.
5. Smart Life prend en charge iOS 10 ou une version ultérieure et Android 4.4 ou une version ultérieure. REMARQUE : Cela peut varier en fonction du développeur de l'application. Nous ne sommes pas responsables de vos mises à jour ou de votre assistance.
7. Vous pouvez télécharger l'application Smart Life en recherchant l'App Store iOS / Google Play Store Android. Si vous le souhaitez, vous pouvez utiliser le code QR suivant pour son installation.

## ASSOCIATION RÉSEAU

Astral peut être contrôlé par l'application pour maximiser ses possibilités. Une fois que vous avez téléchargé l'application et créé votre compte, suivez ces étapes pour l'associer rapidement et facilement.

1. Maintenez le bouton d'alimentation enfoncé pour entrer en mode d'association. Astral commencera à clignoter lentement.
2. Sur votre téléphone mobile, activez le Bluetooth et connectez votre smartphone à votre réseau Wi-Fi 2,4 GHz. Remarque : Astral ne prend pas en charge les réseaux 5 GHz. Veuillez vous assurer de connecter votre téléphone au réseau 2,4 GHz.
3. Ouvrez l'application Smart Life et appuyez sur "Ajouter un appareil".
4. En haut de l'écran, vous verrez : Phoenix Astral, cliquez sur "+".
5. Entrez le mot de passe de votre réseau Wi-Fi et appuyez sur "Connecter".
6. Attendez que le processus d'association se termine.
7. Une fois le processus d'association terminé, le menu apparaîtra pour configurer Astral et commencer à créer votre environnement unique.



## NUMÉRISEZ LE CODE QR SUIVANT POUR L'INSTALLATION



L'application est compatible avec iOS 10.0 ou version ultérieure,  
Android nécessite Android 4.4 ou version ultérieure.

## AUTRES INFORMATIONS

Dans la configuration de l'appareil, vous pouvez trouver des informations plus pertinentes.

- Informations sur l'appareil : Affiche l'adresse IP, l'adresse MAC, la force du signal, etc.
- Partager l'appareil : Vous pouvez partager Astral avec d'autres membres du foyer afin qu'ils puissent également l'utiliser.
- Ajouter à l'écran d'accueil : Fait apparaître Astral dès que vous ouvrez l'application.
- Mise à jour : Si Astral reçoit une mise à jour, vous serez averti pour commencer à la télécharger.
- Contrôle par des tiers : Vous pourrez lier Astral pour pouvoir exécuter des commandes de base telles que l'allumer ou l'éteindre avec Google Assistant ou Alexa.a

## DÉCLARATION DE CONFORMITÉ

Nous déclarons que le produit mentionné ci-dessus est conforme à toutes les exigences de base décrites dans la directive (2014/30/UE), (2014/35/UE) et (2014/53/UE) du Parlement européen et du Conseil.

Nous certifions également qu'il est conforme à la directive RoHS (2015/863EU) relative à la limitation de l'utilisation de certaines substances dangereuses dans les équipements électriques et électroniques.

Entreprise :  
PHOENIX TECHNOLOGIES SPAIN C.E.S., S.L  
Parc technologique d'Ogijares,  
C/ La Coruña N° 16  
C.P. : 18151 Ogijares, Grenade (Espagne).

Date : Grenade, 24 février 2021  
Nom : Juan Francisco Sáez  
Titre : Administrateur.



## GARANTIE

Merci beaucoup d'avoir acheté un produit de la marque Phoenix Technologies. Nous espérons que notre produit vous fournira un excellent service pendant longtemps.

En tant que fabricant et responsable du produit que vous avez acheté, nous sommes convaincus de son excellente qualité et nous espérons que vous n'aurez pas besoin d'intervention technique pendant sa durée de vie. Toutefois, si vous en avez besoin, vous pouvez le faire par l'intermédiaire de l'établissement où vous avez acheté le produit ou en contactant notre service clientèle au numéro TLF (+34) 902 114 290 ou par courrier électronique [sat@phoenixtechnologies.es](mailto:sat@phoenixtechnologies.es)

## CONDITIONS

Cette garantie couvre votre produit Phoenix Technologies pendant une période de deux ans à compter de la date d'achat. La date d'achat doit être justifiée par la facture d'achat, le reçu ou le document à valeur fiscale.

La garantie de votre produit Phoenix Technologies est soumise à la "Ley General de Defensa de Consumidores y Usuarios" selon le décret législatif royal 1/2007.

Phoenix Technologies accorde une garantie commerciale limitée de 6 mois sur les piles et de 12 mois sur les transformateurs et les accessoires à partir de la date d'achat, car ils sont considérés comme des produits consommables.

Pour plus d'informations sur les conditions de garantie, visitez notre site web [www.phoenixtechnologies.es](http://www.phoenixtechnologies.es).

## CARTE DE GARANTIE

Vous devez remplir ce document pour le traitement de votre garantie.

Numéro de série du produit :

Date d'achat :

Nom :

Adresse :

Téléphone :

Distributeur autorisé :

Adresse :

Cachet du distributeur :



PHASTRAL



8 436583 237335

DISEÑADO EN EUROPA | DESIGNED IN EUROPE  
FABRICADO EN CHINA | MADE IN CHINA



RoHS

# phoenix



Imported by / Importado por:

PHOENIX TECHNOLOGIES SPAIN C.E.S., S.L CIF: B18810119

Parque Tecnológico Ogjares,

C/ La Coruña Nº 16 C.P.: 18151 Ogjares, Granada (Spain).

Learn more / Más información: [www.phoenixtechnologies.es](http://www.phoenixtechnologies.es)



## INTRODUCTION

Grazie per aver scelto Phoenix Astral. Ci auguriamo che il prodotto soddisfi le vostre aspettative e si adatti alle vostre esigenze. Si prega di leggere attentamente il presente manuale per comprendere appieno le funzioni e l'assemblaggio del prodotto, al fine di evitare eventuali danni durante l'uso o l'installazione.

## PRÉCAUTIONS

Per mantenere il prodotto in buone condizioni e prolungarne la durata, seguire i seguenti consigli:

- Durante l'installazione, cercare di evitare forti campi magnetici, alte tensioni e aree umide.
- Assicurarsi che il cablaggio sia corretto e corretto per evitare incidenti come danni ai componenti o al controller causati da cortocircuiti.
- Controllare l'alimentazione in ingresso al regolatore (deve corrispondere alla tensione di alimentazione del regolatore). In caso di problemi, non cercare di risolverli da soli. In caso di dubbio, contattateci.

## CARACTÉRISTIQUES



CONTROLLO  
AUDIO



CONNESSIONE  
BLUETOOTH



REGOLAZIONE  
DELLA LUMINOSITÀ



COMBINAZIONI  
ILLIMITATE



SEGUIRE IL  
RITMO DELLA  
MUSICA



CONTROLLO APP



TRASFORMAZIONE  
DI 16 MILIONI DI  
COLORI



ATMOSFERA DI  
DECORAZIONE



MEMORIA DELLE  
SCENE



DIVERSI SET DI  
PROGRAMMAZIONE



TELECOMANDO  
A RF



REGOLAZIONE  
DELLA VELOCITÀ

## ISTRUZIONI PER L'INSTALLAZIONE

- Inizia pianificando la disposizione dei pannelli per il modello o assemblali preventivamente su una superficie piana. Determina la posizione in cui verrà collegato il controller
- Stacca la carta protettiva da un lato dell'adesivo biadesivo. Incolla l'adesivo al centro della parte posteriore del pannello. Prima dell'installazione, rimuovi la carta protettiva dall'altro lato dell'adesivo. (Salta questo passaggio per l'installazione su una superficie piana)
- Inizia localizzando il pannello con l'ingresso del controller. Inserisci l'estremità "NEXT" del pezzo di connessione nel pannello a cascata e inserisci l'estremità "PRE" del pezzo di connessione nel pannello precedente secondo la sequenza del piano di modellazione. Questo completa l'installazione.
- Inserisci l'estremità USB del controller nel primo pannello. Quindi, collega l'altra estremità del controller a qualsiasi porta di uscita del segnale. Infine, collega l'adattatore di corrente per completare l'installazione.

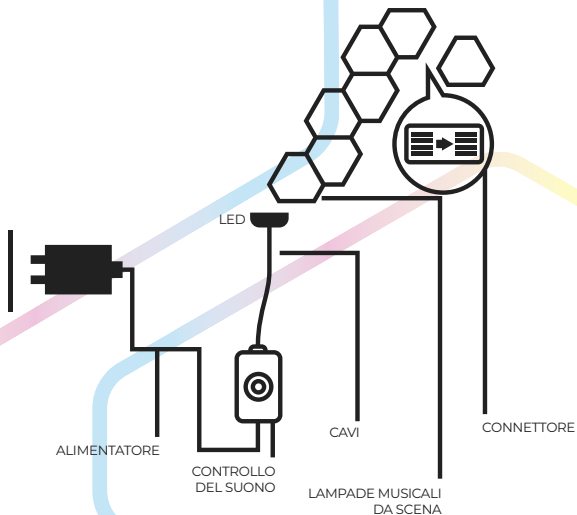

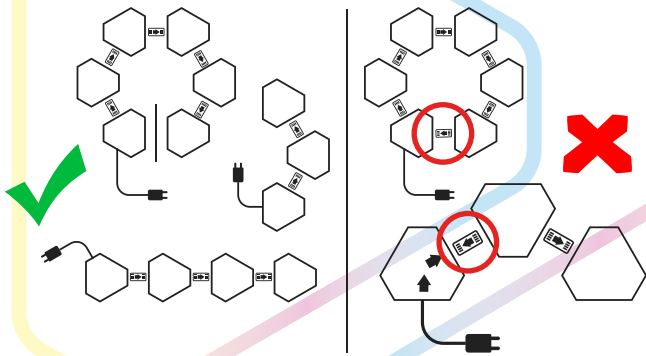

3 PARTI



6 PARTI



9 PARTI

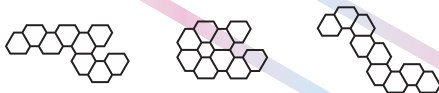

12 PARTI

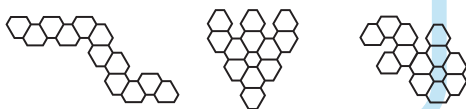

## FUNZIONAMENTO DELL'APP SMART LIFE

1. Installa l'app Smart Life sul tuo smartphone o tablet.
2. Puoi personalizzare il nome di Astral dall'app.
3. Nella scheda "Effetti", puoi scegliere tra una varietà di musica preimpostata ed effetti d'atmosfera. È anche possibile impostare manualmente parametri come colore, velocità, luminosità.
4. Smart Life è compatibile con Alexa, Google Assistant e altro.
5. Smart Life supporta iOS 10 o versioni successive e Android 4.4 o versioni successive. **NOTA:** Questo può variare a seconda dello sviluppatore dell'app. Non siamo responsabili degli aggiornamenti o del supporto.
6. Puoi scaricare l'app Smart Life cercando su App Store per iOS / Google Play Store per Android. Se desideri, puoi utilizzare il seguente codice QR per l'installazione.

## ASSOCIAZIONE ALLA RETE

Astral può essere controllato tramite l'app per massimizzarne le potenzialità. Una volta scaricata l'app e creato il tuo account, segui questi passaggi per l'associazione rapida e semplice.

1. Tieni premuto il pulsante di accensione per entrare in modalità di associazione. Astral inizierà a lampeggiare lentamente.
2. Sul tuo telefono cellulare, attiva il Bluetooth e connetti il tuo smartphone alla rete Wi-Fi a 2,4 GHz. **Nota:** Astral non supporta le reti a 5 GHz, assicurati di connettere il telefono alla rete a 2,4 GHz.
3. Apri l'app Smart Life e tocca "Aggiungi dispositivo".
4. In alto sullo schermo vedrai: Phoenix Astral, fai clic su "+".
5. Inserisci la password della tua rete Wi-Fi e tocca "Connetti".
6. Attendi il completamento del processo di associazione.
7. Una volta completato il processo di associazione, verrà visualizzato il menu per configurare Astral e iniziare a creare il tuo ambiente unico.



## SCANSIONA IL SEGUENTE CODICE QR PER L'INSTALLAZIONE



L'applicazione è compatibile con iOS 10.0 o versioni successive,  
Android richiede Android 4.4 o versioni successive.

## ALTRE INFORMAZIONI

Nella configurazione del dispositivo puoi trovare ulteriori informazioni rilevanti.

- Informazioni sul dispositivo: visualizza l'indirizzo IP, l'indirizzo MAC, la potenza del segnale, ecc.
- Condividi dispositivo: puoi condividere Astral con altri membri della famiglia in modo che possano utilizzarlo anche loro.
- Aggiungi alla schermata principale: fa apparire Astral non appena entri nell'app.
- Aggiornamento: se Astral riceve un aggiornamento, verrai avvisato per iniziare il download.
- Controllo di terze parti: potrai collegare Astral per eseguire comandi di base come accenderlo o spegnerlo con Google Assistant o Alexa.

## DICHIARAZIONE DI CONFORMITÀ

Dichiariamo che il prodotto di cui sopra è conforme a tutti i requisiti di base descritti nelle direttive (2014/30/UE), (2014/35/UE) e (2014/53/UE) del Parlamento europeo e del Consiglio.

Certifichiamo inoltre che è conforme alla direttiva RoHS (2015/863UE) sulla restrizione dell'uso di determinate sostanze pericolose nelle apparecchiature elettriche ed elettroniche.

Azienda :  
PHOENIX TECHNOLOGIES SPAIN C.E.S., S.L.  
Parco tecnologico di Ojijares,  
C/ La Coruña N° 16  
Casella postale: 18151 Ojijares, Granada (Spagna)

Data: Granada, 24 febbraio 2021  
Nome: Juan Francisco Sáez  
Titolo: Direttore.



## GARANZIA

Grazie per aver acquistato un prodotto Phoenix Technologies. Ci auguriamo che il nostro prodotto vi fornisca un servizio eccellente per molto tempo a venire.

In qualità di produttore e responsabile del prodotto che avete acquistato, siamo certi della sua eccellente qualità e ci auguriamo che non abbiate bisogno di alcun intervento tecnico durante la sua vita. Tuttavia, in caso di necessità, potrete farlo attraverso il negozio in cui avete acquistato il prodotto o contattando il nostro servizio clienti al numero TLF (+34) 902 114 290 o all'indirizzo e-mail [sat@phoenixtechnologies.es](mailto:sat@phoenixtechnologies.es).

## CONDIZIONI

La presente garanzia copre il prodotto Phoenix Technologies per un periodo di due anni dalla data di acquisto. La data di acquisto deve essere comprovata dalla fattura di acquisto, dallo scontrino o dal documento fiscale.

La garanzia del prodotto Phoenix Technologies è soggetta alla "Ley General de Defensa de Consumidores y Usuarios" secondo il Regio Decreto Legislativo 1/2007.

Phoenix Technologies concede una garanzia commerciale limitata di 6 mesi sulle batterie e di 12 mesi sui trasformatori e sugli accessori a partire dalla data di acquisto, in quanto considerati prodotti di consumo.

Per ulteriori informazioni sulle condizioni di garanzia, visitare il nostro sito Web [www.phoenixtechnologies.es](http://www.phoenixtechnologies.es).

# CARTA DI GARANZIA

Per l'elaborazione della garanzia è necessario compilare questo documento.

Numero di serie del prodotto :

Data di acquisto :

Nome :

Indirizzo:

Telefono :

Distributore autorizzato :

Indirizzo:

Timbro del distributore ::



PHASTRAL



8 436583 237335

DISEÑADO EN EUROPA | DESIGNED IN EUROPE  
FABRICADO EN CHINA | MADE IN CHINA



RoHS

## phoenix



Imported by / Importado por:

PHOENIX TECHNOLOGIES SPAIN C.E.S., S.L CIF: B18810119

Parque Tecnológico Ogjares,

C/ La Coruña Nº 16 C.P.: 18151 Ogjares, Granada (Spain).

Learn more / Más información: [www.phoenixtechnologies.es](http://www.phoenixtechnologies.es)



## INTRODUÇÃO

Obrigado por ter escolhido o Phoenix Astral. Esperamos que o produto corresponda às suas expectativas e às suas necessidades. Por favor, leia atentamente este manual para compreender as funções e a montagem do produto e evitar danos durante a utilização ou instalação.

## PRECAUÇÕES

Para manter o produto em boas condições e prolongar a sua vida útil, siga estas directrizes:

- Tente evitar campos magnéticos fortes, áreas húmidas e alta tensão durante a instalação. Asegure-se de que el cableado sea correcto y firme para evitar accidentes como danos por cortocircuito a los componentes o controlador.
- Certifique-se de que a cablagem está correcta e apertada para evitar accidentes, tais como danos por curto-circuito nos componentes ou no controlador.
- Verifique a fonte de alimentação de entrada do controlador (deve corresponder à tensão de alimentação do controlador). Se houver um problema, não tente repará-lo sozinho. Em caso de dúvida, contacte-nos.

## CARACTERÍSTICAS



CONTROLO DE  
ÁUDIO



LIGAÇÃO  
BLUETOOTH



REGULIERUNG DER  
INTENSITÄT



UNBEGRENZTE  
KOMBINATIONEN



DEM RHYTHMUS  
DER MUSIK FOLGEN



APP-STEUERUNG



TRANSFORMATION  
VON 16 MILLIONEN  
FARBEN



DEKORATION-  
SATMOSPHÄRE



SZENENSPEI-  
CHERUNG



MEHRERE  
ZEITPLÄNE



FERNBEDIENUNG  
MIT RF



GESCHWINDI-  
GKEITSREGELUNG

## INSTRUCCIONES DE INSTALACIÓN

- Comienza planificando la distribución de los paneles para el modelo o preensámblalo encima de una superficie plana. determina la posición por donde se conectará el controlador.
- Despega el papel protector de uno de los lados del adhesivo de doble cara. pega el adhesivo en el centro de la parte posterior del panel. antes de la instalación, retira el papel protector del otro lado del adhesivo. (omite este paso para la instalación en una superficie plana)
- Comienza localizando el panel con la entrada del controlador. inserta el extremo "next" de la pieza de conexión en el panel en cascada, e inserta el extremo "pre" de la pieza de conexión en el panel anterior según la secuencia del plan de modelado. esto completa la instalación.
- Inserta el extremo usb del controlador en el primer panel. luego, conecta el otro extremo del controlador a cualquier puerto de salida de señal. por último, conecta el adaptador de corriente para completar la instalación.

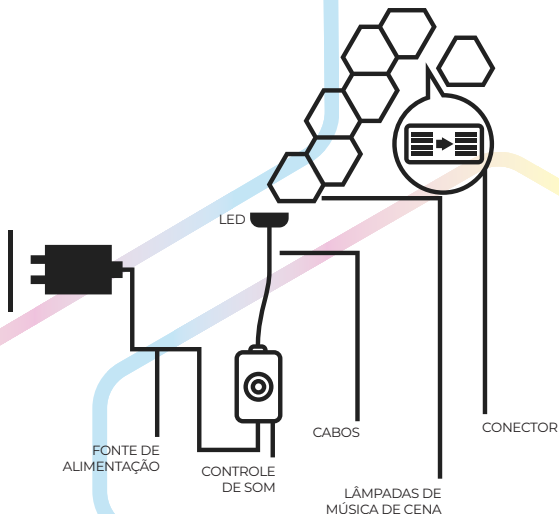

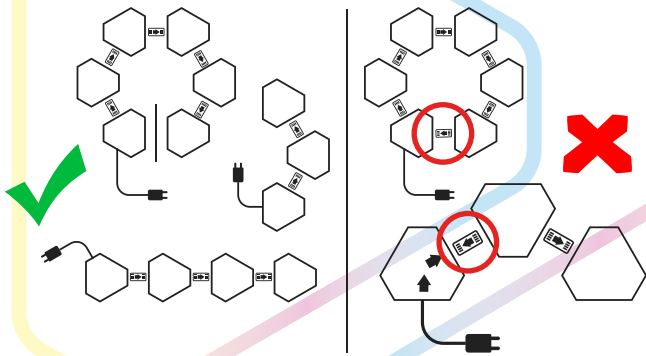

3 PARTES



6 PARTES



9 PARTES

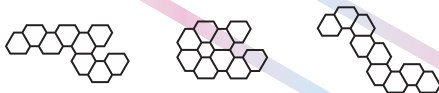

12 PARTES



## OPERAÇÃO DO APLICATIVO SMART LIFE

1. Instale o aplicativo Smart Life em seu smartphone ou tablet.
2. Você pode personalizar o nome do Astral pelo aplicativo.
3. Na guia "Efeitos", você pode escolher entre uma variedade de músicas predefinidas e efeitos de ambiente. Também é possível definir manualmente parâmetros como cor, velocidade, brilho.
4. O Smart Life é compatível com Alexa, Google Assistant e muito mais.
5. O Smart Life suporta iOS 10 ou superior e Android 4.4 ou superior.  
OBSERVAÇÃO: Isso pode variar dependendo do desenvolvedor do aplicativo. Não nos responsabilizamos por suas atualizações ou suporte.
6. Você pode baixar o aplicativo Smart Life pesquisando na App Store para iOS / Google Play Store para Android. Se desejar, você pode usar o seguinte código QR para a instalação.

## ASSOCIAÇÃO DE REDE

O Astral pode ser controlado pelo aplicativo para maximizar suas possibilidades. Depois de baixar o aplicativo e criar sua conta, siga estas etapas para realizar a associação de forma rápida e fácil.

1. Pressione e segure o botão Liga/Desliga para entrar no modo de associação. O Astral começará a piscar lentamente.
2. Em seu telefone celular, ative o Bluetooth e conecte seu smartphone à rede Wi-Fi de 2,4 GHz. Observação: O Astral não suporta redes de 5 GHz, certifique-se de conectar seu telefone à rede de 2,4 GHz.
3. Abra o aplicativo Smart Life e toque em "Adicionar dispositivo".
4. Na parte superior da tela, você verá: Phoenix Astral, clique em "+".
5. Insira a senha de sua rede Wi-Fi e toque em "Conectar".
6. Aguarde até que o processo de associação seja concluído.
7. Após a conclusão do processo de associação, o menu aparecerá para configurar o Astral e começar a criar seu ambiente exclusivo.



## DIGITALIZE O CÓDIGO QR A SEGUIR PARA A INSTALAÇÃO



O aplicativo é compatível com iOS 10.0 ou superior,  
Android requer Android 4.4 ou superior.

## OUTRAS INFORMAÇÕES

Dentro das configurações do dispositivo, você pode encontrar informações mais relevantes.

- Informações do dispositivo: exibe o IP, endereço MAC, intensidade do sinal, etc.
- Compartilhar dispositivo: você pode compartilhar o Astral com outros membros da família para que eles também possam usar.
- Adicionar à tela inicial: faça o Astral aparecer assim que você entrar no aplicativo.
- Atualizar: se o Astral receber uma atualização, você será notificado para iniciar o download.
- Controle de terceiros: você poderá vincular o Astral para executar comandos básicos, como ligar ou desligar com o Google Assistant ou Alexa.

## DECLARAÇÃO DE CONFORMIDADE

Declaramos que o produto acima mencionado está em conformidade com todos os requisitos básicos descritos nas Directivas (2014/30/UE), (2014/35/UE) e (2014/53/UE) do Parlamento Europeu e do Conselho.

Certificamos também que está em conformidade com a Diretiva RoHS (2015/863/EU) relativa à restrição da utilização de determinadas substâncias perigosas em equipamentos eléctricos e electrónicos.

Empresa:  
PHOENIX TECHNOLOGIES SPAIN C.E.S., S.L  
Parque Tecnológico Ogijares,  
C/ La Coruña N° 16  
C.P.: 18151 Ogijares, Granada (Spain).

Data: Granada, 20 de agosto de 2021  
Nome: Juan Francisco Sáez  
Título: Administrador.



## GARANTIA

Muchas gracias por haber adquirido un producto marca Phoenix Technologies. Esperamos que nuestro producto te proporcione un excelente servicio durante mucho tiempo.

Como fabricantes y responsables del producto que has adquirido estamos convencidos de la excelente calidad del mismo y esperamos que no tengas necesidad de ninguna intervención técnica durante su tiempo de vida, no obstante en caso de necesitarla puedes hacerlo a través del establecimiento donde adquiristes el producto o contactando con nuestro Servicio de Atención al cliente en el TLF 902 114 290 o a través de mail [sat@phoenixtechnologies.es](mailto:sat@phoenixtechnologies.es)

## CONDIÇÕES

Esta garantia cobre o seu produto Phoenix Technologies por um período de três anos a partir da data de compra. A data de compra deve ser comprovada através de uma fatura de compra, recibo ou documento com valor fiscal.

A garantia do seu produto Phoenix Technologies está sujeita à "Ley General de Defensa de Consumidores y Usuarios" de acordo com o decreto legislativo real 1/2007.

A Phoenix Technologies dá uma garantia comercial limitada de 6 meses para as baterias e de 12 meses para os transformadores e acessórios, a partir da data de compra, pois são considerados produtos consumíveis.

Para mais informações sobre as condições de garantia, visite o nosso sítio Web [www.phoenixtechnologies.es](http://www.phoenixtechnologies.es).

# CARTÃO DE GARANTIA

Por favor, preencha este documento para o processamento da sua garantia.

Número de série do produto:

Data de compra:

Nome:

Endereço:

Telefone:

Revendedor:

Endereço:

Carimbo do distribuidor:



PHASTRAL

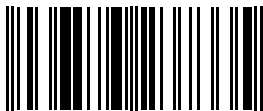

8 436583 237335

DISEÑADO EN EUROPA | DESIGNED IN EUROPE  
FABRICADO EN CHINA | MADE IN CHINA



RoHS

## phoenix



Imported by / Importado por:

PHOENIX TECHNOLOGIES SPAIN C.E.S., S.L CIF: B18810119

Parque Tecnológico Ogjares,

C/ La Coruña Nº 16 C.P.: 18151 Ogjares, Granada (Spain).

Learn more / Más información: [www.phoenixtechnologies.es](http://www.phoenixtechnologies.es)



## EINFÜHRUNG

Vielen Dank, dass Sie sich für Phoenix Astral entschieden haben. Wir hoffen, dass es Ihre Erwartungen erfüllt und sich an Ihre Bedürfnisse anpasst. Bitte lesen Sie dieses Handbuch sorgfältig durch, um die Funktionen und den Aufbau des Produkts vollständig zu verstehen und Schäden während der Nutzung oder Installation zu vermeiden.

## VORSICHTSMASSNAHMEN

Um das Produkt in gutem Zustand zu erhalten und seine Nutzungsdauer zu verlängern, sollten Sie die folgenden Hinweise beachten:

- Vermeiden Sie bei der Installation starke Magnetfelder, Hochspannung und feuchte Räume.
- Vergewissern Sie sich, dass die Verdrahtung korrekt und fest ist, um Unfälle wie Kurzschlusschäden an Bauteilen oder dem Steuergerät zu vermeiden.
- Überprüfen Sie die Eingangsstromversorgung des Controllers (muss mit der Versorgungsspannung des Controllers übereinstimmen). Wenn es ein Problem gibt, versuchen Sie bitte nicht, es selbst zu beheben. Im Zweifelsfall wenden Sie sich bitte an uns.

## CHARACTERISTICS



AUDIO-  
STEUERUNG



BLUETOOTH-  
VERBINDUNG



DIMMING



UNLIMITED  
STITCHING



FOLLOW THE  
RHYTHM OF  
MUSIC



APP  
CONTROL



16 MILLIONS COLOR  
TRANSFORMATION



DECOTARION  
ATMOSPHERE



SCENE  
MEMORY



MULTIPLE SETS  
OF TIMING



RF REMOTE  
CONTROL



SPEED REGULA-  
TION

## ANWEISUNGEN ZUM EINBAU

- Beginnen Sie mit der Planung des Layouts der Platten für das Modell oder bauen Sie sie auf einer ebenen Fläche vor. Bestimmen Sie die Position, an der das Steuergerät angeschlossen werden soll.
- Ziehen Sie das Schutzpapier von einer Seite des doppelseitigen Klebers ab. Kleben Sie den Kleber in der Mitte der Rückseite der Platte auf. Entfernen Sie vor der Montage das Schutzpapier von der anderen Seite des Klebers. (Überspringen Sie diesen Schritt bei der Montage auf einer ebenen Fläche)
- Beginnen Sie damit, die Platte mit dem Reglereingang zu lokalisieren. Stecken Sie das "NEXT"-Ende des Verbindungsstücks in das kaskadierende Paneel und das "PRE"-Ende des Verbindungsstücks in das vorherige Paneel gemäß der Reihenfolge des Modellierungsplans. Damit ist die Installation abgeschlossen.
- Stecken Sie das USB-Ende des Controllers in die erste Platte. Verbinden Sie dann das andere Ende des Controllers mit einem beliebigen Signalausgangsanschluss. Schließen Sie abschließend den Netzadapter an, um die Installation abzuschließen.

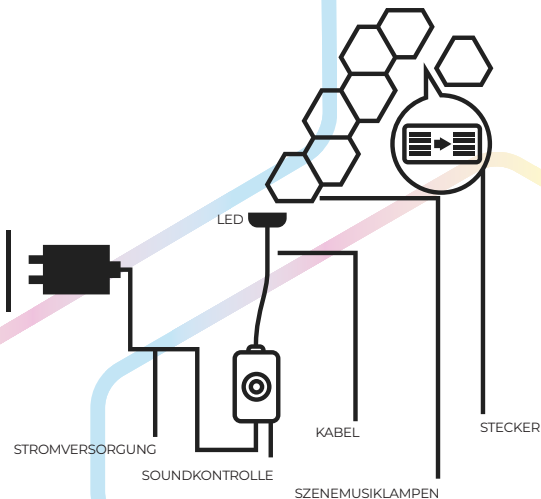

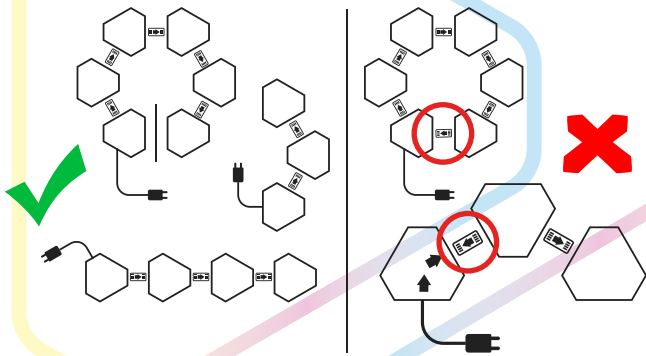

3 PARTS



6 PARTS



9 PARTS

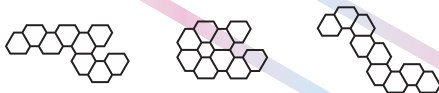

12 PARTS



## SMART LIFE APP-BEDIENUNG

1. Installiere die Smart Life APP auf deinem Smartphone oder Tablet.
2. Du kannst den Namen von Astral über die App anpassen.
3. Im Bereich "Effekte" kannst du aus einer Vielzahl von voreingestellter Musik und Umgebungseffekten wählen. Es ist auch möglich, Parameter wie Farbe, Geschwindigkeit und Helligkeit manuell einzustellen.
4. Smart Life ist kompatibel mit Alexa, Google Assistant und mehr.
5. Smart Life unterstützt iOS 10 oder höher und Android 4.4 oder höher. HINWEIS: Dies kann je nach Entwickler der APP variieren. Wir sind nicht verantwortlich für deine Updates oder Unterstützung.
6. Du kannst die Smart Life APP herunterladen, indem du im IOS APP Store / Android Google Play Store suchst. Wenn du möchtest, kannst du den folgenden QR-Code für die Installation verwenden.

## NETZWERKKOPPLUNG

Astral kann über die APP gesteuert werden, um seine Möglichkeiten optimal auszuschöpfen. Nachdem du die APP heruntergeladen und dein Konto erstellt hast, befolge diese Schritte, um schnell und einfach eine Verbindung herzustellen.

1. Halte die Ein-/Aus-Taste gedrückt, um in den Kopplungsmodus zu gelangen. Astral wird langsam blinken.
2. Aktiviere auf deinem Mobiltelefon Bluetooth und verbinde dein Smartphone mit deinem 2,4-GHz-WLAN-Netzwerk. Hinweis: Astral unterstützt keine 5-GHz-Netzwerke. Stelle sicher, dass du dein Telefon mit dem 2,4-GHz-Netzwerk verbindest.
3. Öffne die Smart Life APP und tippe auf "Gerät hinzufügen".
4. Oben auf dem Bildschirm siehst du: Phoenix Astral, klicke auf "+".
5. Gib dein WLAN-Netzwerkpasswort ein und tippe auf "Verbinden".
6. Warte, bis der Kopplungsvorgang abgeschlossen ist.
7. Sobald der Kopplungsvorgang abgeschlossen ist, wird das Menü zur Konfiguration von Astral angezeigt und du kannst damit beginnen, deine einzigartige Umgebung zu erstellen.



## SCANNE DEN FOLGENDEN QR-CODE FÜR DIE INSTALLATION



Die Anwendung ist kompatibel mit iOS 10.0 oder höher,  
Android erfordert Android 4.4 oder höher.

## WEITERE INFORMATIONEN

In den Geräteeinstellungen findest du weitere relevante Informationen.

- **Informações do dispositivo:** exibe o IP, endereço MAC, intensidade do sinal, etc.
- **Compartilhar dispositivo:** você pode compartilhar o Astral com outros membros da família para que eles também possam usar.
- **Adicionar à tela inicial:** faça o Astral aparecer assim que você entrar no aplicativo.
- **Atualizar:** se o Astral receber uma atualização, você será notificado para iniciar o download.
- **Controle de terceiros:** você poderá vincular o Astral para executar comandos básicos, como ligar ou desligar com o Google Assistant ou Alexa.

## KONFORMITÄTSERKLÄRUNG

Wir erklären hiermit, dass das oben genannte Elektroprodukt den grundlegenden Anforderungen der Niederspannungsrichtlinie (2014/30/EU) und der Richtlinie über die elektromagnetische Verträglichkeit (2014/35/EU) des Europäischen Parlaments entspricht..

Es entspricht auch der EU-Richtlinie RoHS (2015/863/EU) zur Beschränkung der Verwendung bestimmter gefährlicher Stoffe in Elektro- und Elektronikgeräten.

Unternehmen:

PHOENIX TECHNOLOGIES SPAIN C.E.S., S.L  
Technologischer Park Ogijares,  
C/ La Coruña N° 16  
C.P.: 18151 Ogijares, Granada (Spanien).

Datum: Granada, 24. Februar 2021

Name: Juan Francisco Sáez

Titel: Manager.



## GARANTIE-BEDINGUNGEN

Vielen Dank, dass Sie sich für ein Phoenix-Produkt entschieden haben. Wir hoffen, dass unsere Produkte Ihnen lange Zeit hervorragende Dienste leisten werden.

Als Hersteller sind wir bei Phoenix Technologies verpflichtet, die erstklassige Qualität Ihres Produkts zu garantieren, und wir gehen davon aus, dass Sie während der Lebensdauer Ihres Produkts keine technische Unterstützung in Anspruch nehmen müssen. Sollten Sie dennoch technische Unterstützung benötigen, können Sie sich an Ihren Händler wenden oder unseren Kundendienst unter der Telefonnummer +34 902 114 290 oder per E-Mail an [sat@phoenixtechnologies.es](mailto:sat@phoenixtechnologies.es) kontaktieren.

## BEDINGUNGEN

Die vorliegende Garantie deckt Ihr Produkt von Phoenix Technologies für einen begrenzten Zeitraum von zwei Jahren ab dem Kaufdatum ab, das durch einen Nachweis mit steuerlichem Wert, wie z. B. den Original-Kaufbeleg oder ein Ticket, nachgewiesen werden muss.

Die Garantie für Ihr Produkt unterliegt dem Allgemeinen Gesetz zum Schutz von Verbrauchern und Nutzern (Ley General para la Defensa de Consumidores y Usuarios - LCU) durch das Königliche Dekret 1/2007.

Phoenix Technologies bietet eine begrenzte Garantie von sechs (6) Monaten für alle Batterien und von 12 Monaten für alle Transformatoren und Zubehörteile, da diese als verderbliche Produkte gelten.

Die Garantiezeit beginnt mit dem Kauf des Produkts durch den Endverbraucher. Weitere Informationen zu unseren Garantiebedingungen finden Sie auf unserer Website [www.phoenixtechnologies.es](http://www.phoenixtechnologies.es)

# GARANTIEKARTE

In order to proceed with your guarantee terms, please fill in the following card.

Product's serial number:

Date of purchase:

Name:

Address:

Telephone number:

Vendor:

Address:

Distributor's stamp:



PHASTRAL

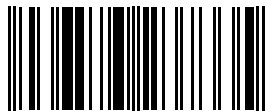

8 436583 237335

DISEÑADO EN EUROPA | DESIGNED IN EUROPE  
FABRICADO EN CHINA | MADE IN CHINA



RoHS

## phoenix



Imported by / Importado por:

PHOENIX TECHNOLOGIES SPAIN C.E.S., S.L CIF: B18810119

Parque Tecnológico Ogjares,

C/ La Coruña Nº 16 C.P.: 18151 Ogjares, Granada (Spain).

Learn more / Más información: [www.phoenixtechnologies.es](http://www.phoenixtechnologies.es)



DISEÑADO EN EUROPA | DESIGNED IN EUROPE  
FABRICADO EN CHINA | MADE IN CHINA



**phoenix**



Imported by / Importado por:  
PHOENIX TECHNOLOGIES SPAIN C.E.S., S.L CIF: B18810119  
Parque Tecnológico Ogjares,  
C/ La Coruña N° 16 C.P.: 18151 Ogjares, Granada (Spain).  
Learn more / Más información: [www.phoenixtechnologies.es](http://www.phoenixtechnologies.es)

phoenix 



[www.phoenixtechnologies.es](http://www.phoenixtechnologies.es)



DISEÑADO EN EUROPA | DESIGNED IN EUROPE  
CONÇU EN EUROPE | PROGETTATO IN EUROPA | CONCEBIDO NA EUROPA

FABRICADO EN CHINA | MADE IN CHINA  
FABRIQUÉ EN CHINE | PRODOTTO IN CINA | FEITO NA CHINA

Imported by / Importado por:

PHOENIX TECHNOLOGIES SPAIN C.E.S., S.L CIF: B18810119  
Parque Tecnológico Ogijares, C/ La Coruña Nº 16 C.P.: 18151 Ogijares, Granada (Spain).

Learn more / Más información: [www.phoenixtechnologies.es](http://www.phoenixtechnologies.es)